

企業における 職場の創意工夫活動について

—QCサークルを通じ、こんな人が育つと良いな—
(アイシン精機の活動事例報告)

アイシン精機(株)
TQM・PM推進室
室長 村山 輝道

1、アイシン精機(株)のご紹介

1-1) トヨタグループの中核会社

株式会社豊田自動織機製作所

愛知製鋼株式会社

ジェイテクト株式会社

トヨタ車体株式会社

豊田通商株式会社

アイシン精機株式会社

TOYOTA

株式会社デンソー

トヨタ紡織株式会社

GROUP

東和不動産株式会社

株式会社豊田中央研究所

関東自動車株式会社

豊田合成株式会社

日野自動車株式会社

ダイハツ自動車株式会社

トヨタ自動車株式会社

1-2) アイシングループの構成

アイシン精機株式会社

アイシン高丘株式会社 アイシン化工株式会社

アイシン軽金属株式会社 アイシン・エイ・ダブリュ株式会社

豊生ブレーキ工業株式会社 アイシン・エイ・ダブリュ工業株式会
社

アイシン辰栄株式会社 株式会社アドビックス

アイシン機工株式会社

アイシン・エーアイ株式会社

アイシン開発株式会社

連結会社 163社 (国内76社 海外87社)
(海外生産法人数 56拠点)

1-3) アイシン精機(株)の概要

(グループ全体 08年3月)

自動車部品事業

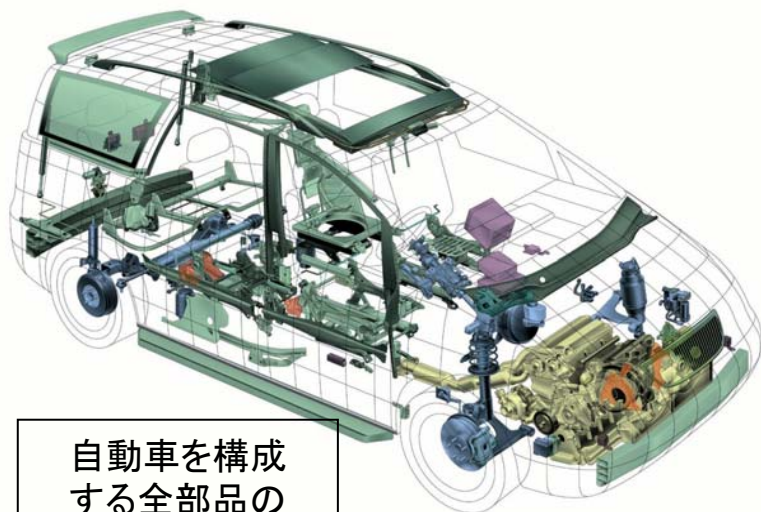

自動車を構成する全部品の約3割を生産

住生活・エネルギー関連事業

- ・シャワートイレ、・電動車椅子、・ベッド
- ・ガスヒートポンプ、・フェムト秒ファイバーレーザー

売上高

2兆7000億円

従業員

73000人

売上割合(連結)

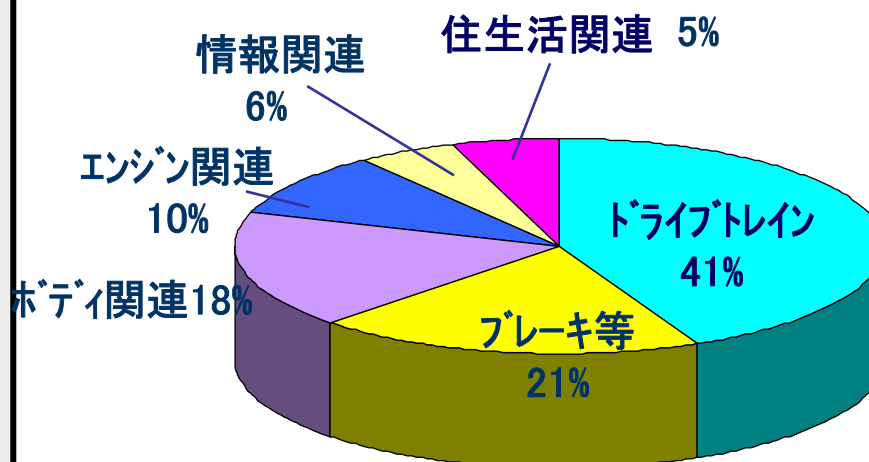

2、経営の考え方とTQM活動

2-1) ビジョン経営

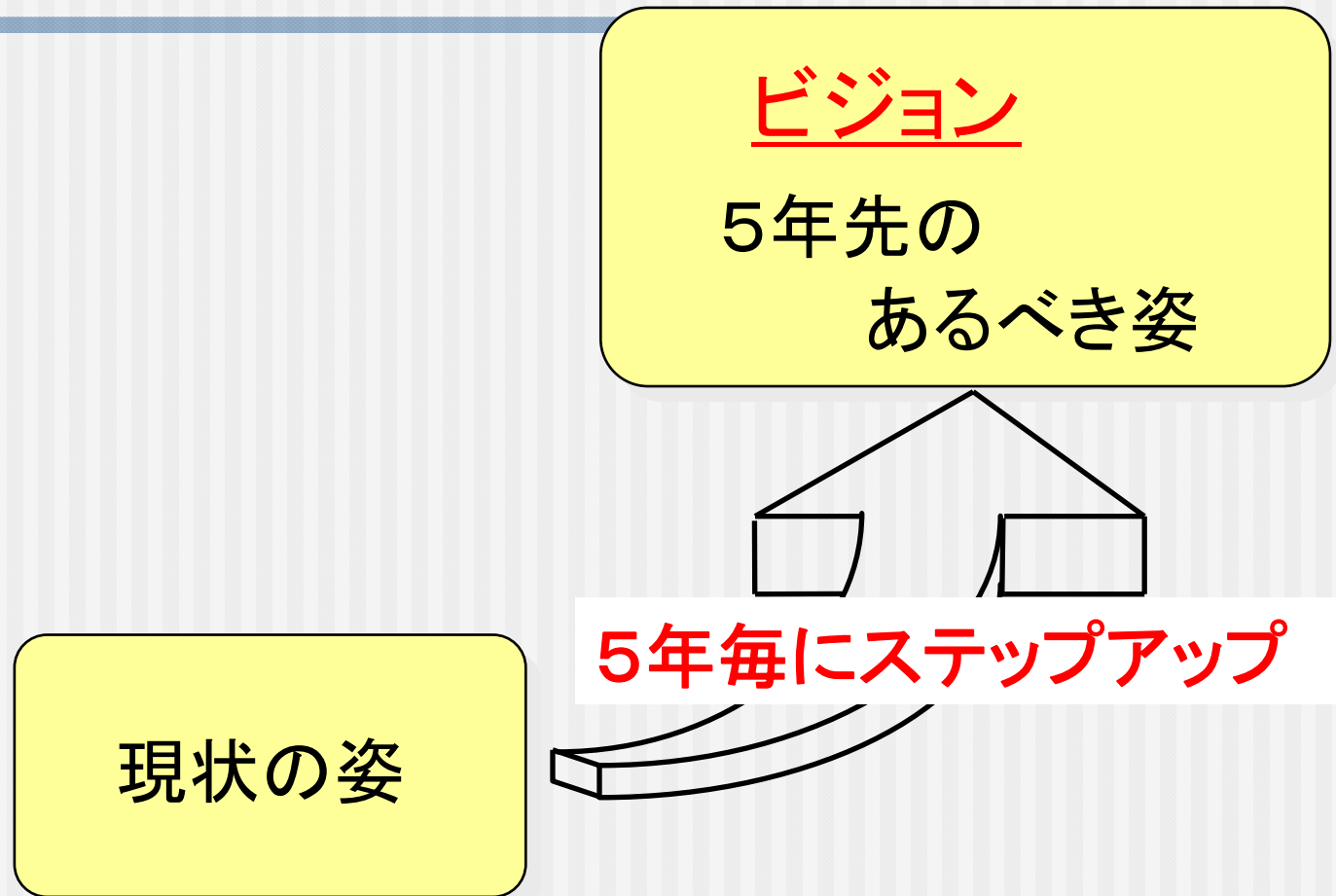

2-2) 経営の基本理念・・・「品質至上」

▽「良い品質」の製品提供が

企業存立の絶対条件

▽品質に徹することが

コスト・納期をも満足する一番の近道

2-3) TQMによる企業体質の改善・強化

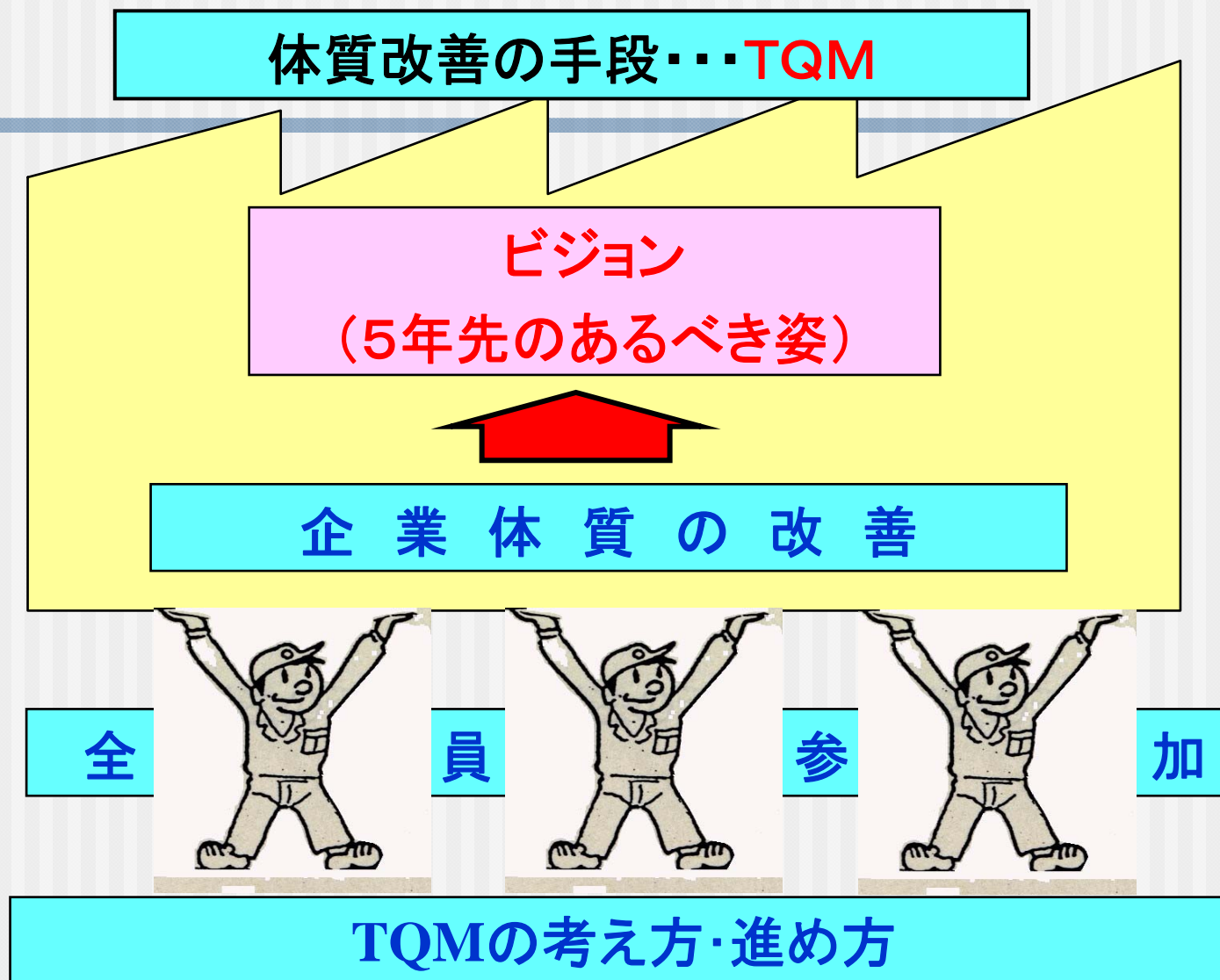

2-4) T Q M とは

T Q M の定義

経営目標を達成するために、会社のあらゆる業務に携わる人々がお互いに協力し合い、「QC的な考え方」を基礎にして企業体質を改善していくマネジメント活動

QC的な考え方

- 1、企業の社会的責任を果たす考え方
- 2、お客様の立場に立った考え方
- 3、管理のサイクルを回し、スパイラルアップしていく考え
(P-D-C-A)
- 4、事実に基づく考え方
(現地・現物、手法の活用)

2-5) TQMの活動体系(1)

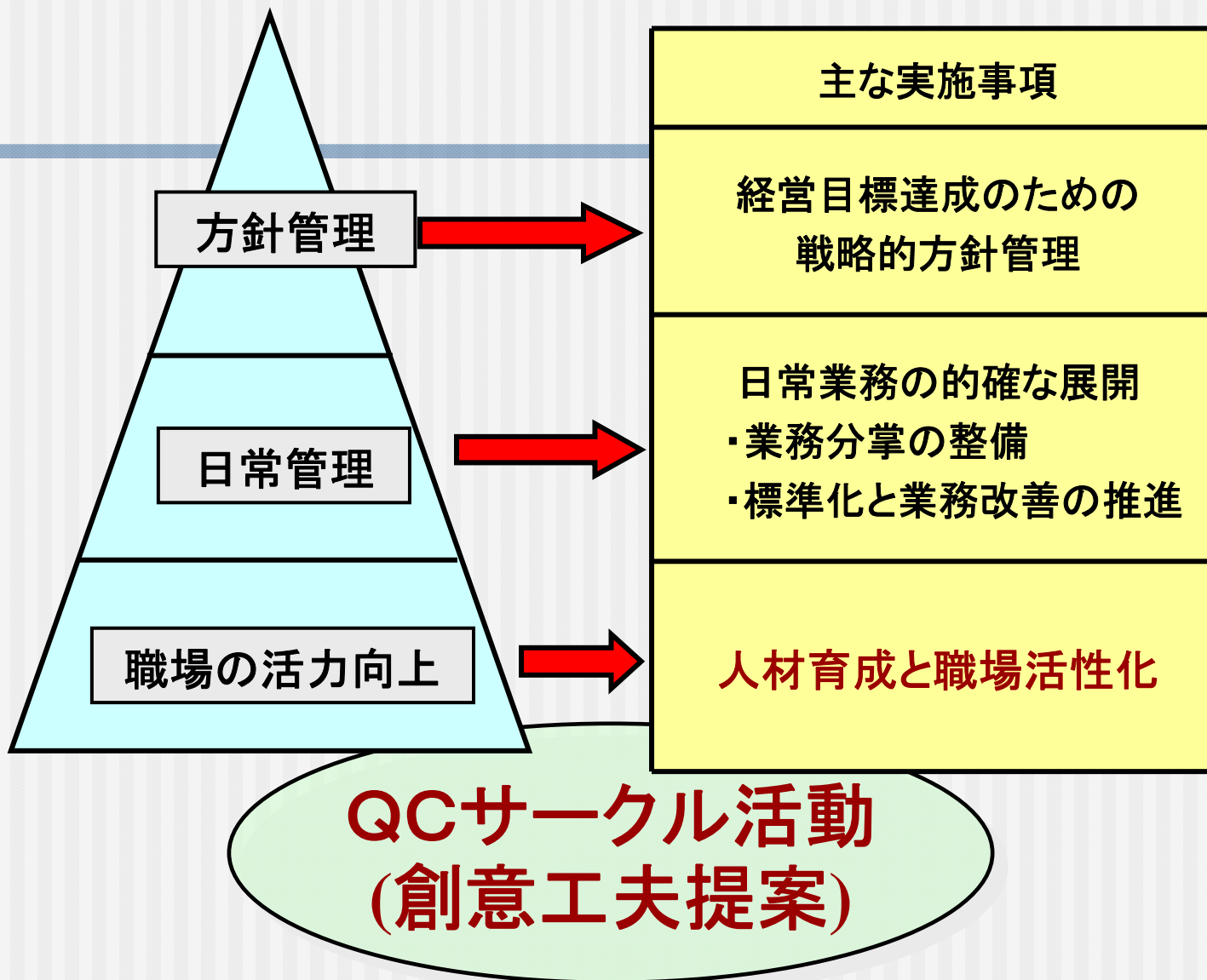

3、QCサークル・創意工夫活動

3-1) QCサークル・創意工夫活動

QCサークル活動

- ・小集団活動
- ・全員参加

- ・テーマ登録



- ・改善活動



- ・報告(発表)

職場の第一線で働く人たちの
グループ活動(自主活動)

- ・仕事に結びついた活動

創意工夫提案活動

- ・サークル提案
- ・改善済み
- ・提案/審査/表彰

3-3) QCサークル活動は

1. 職場の人達が行う

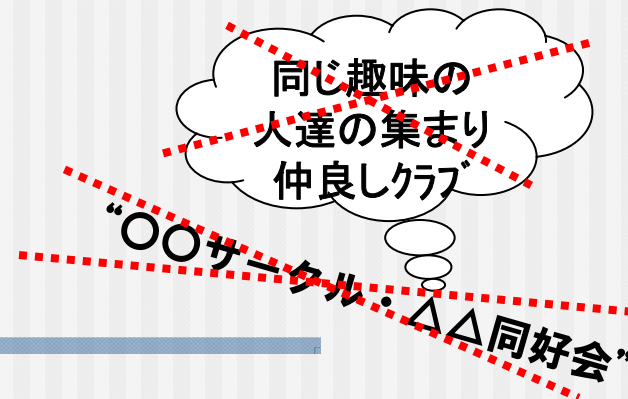

同じ仕事をしている(同じ商品を作っている)

同じ目的を持っている

2. あらゆる仕事の「質」を向上させる

品質・コスト・デリバリー・安全・環境などの課題を見つけ、改善

「みんなが主役」の活動です

3-4) 工場一斉QCサークル活動(工場の実施風景)



QCニュース

発行号数: No.4
発行日 : 2008.8.28
発行部署: QCC推進委員会 広報部

3-6) 当社のQCサークル活動の歴史

QCサークル活動が誕生
1962年に日本で

1964年スタート

・刈谷工場(4サークル)



1965年合併し、
アイシン精機(株)となり、
企業体質改善を目的に、
TQC(現在はTQM)を導入。

全グループに展開

45年間継続している
誇りある活動

3-7) QCサークル・創意工夫提案活動の基本的考え方

自己の成長と企業への貢献

活動の目的

(人間関係の質)

○グッドコミュニケーションにより仲間意識と信頼関係を高める。

(個人の技の質)

○仕事をこなせる技術・技能を高める。

(仕事の質)

○身近に発生する品質、コスト、納期、安全・環境上の問題を改善する。



QC的な考え方・進め方

3-8) QCサークルの基本的な考え方

1. 個人の能力を向上させ、自己実現をめざす。
2. 人間性を尊重し、
生きがいのある明るい職場をつくる。

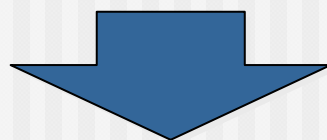

(その結果として)

「職場の体質改善」 「会社の発展」

3-9) QCサークル推進組織

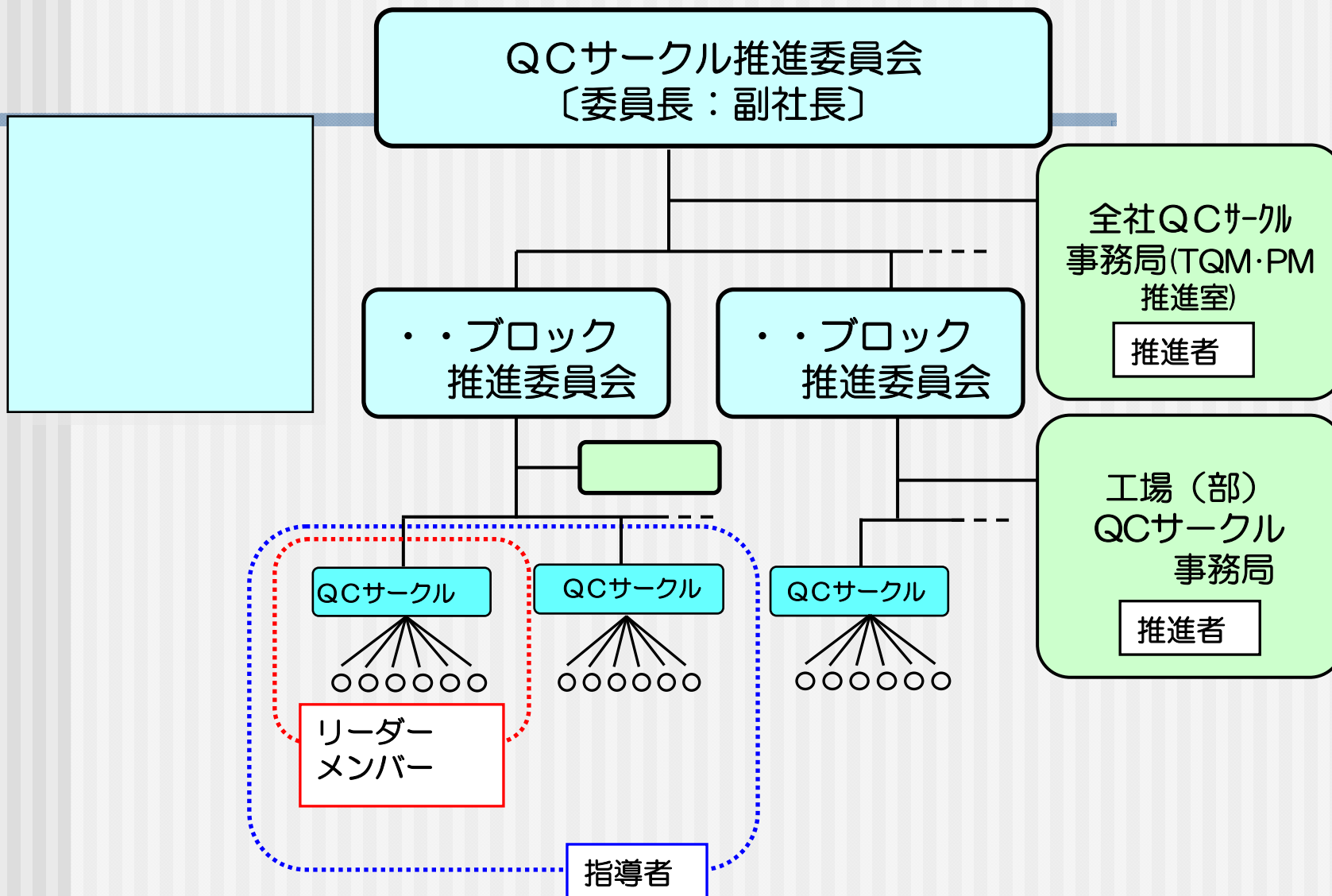

3-11) QCサークル・創意工夫活動の支援

▽サークル活動の啓蒙とバックアップ体制

- ①教育・研修の実施、発表会・大会の開催
- ②診断シートによる職制とサークルリーダーとの成長目標の設定

▽QCサークルが活動し易い環境づくりと発表方法の改善

- ③会合時間の工数設定(工場一斉活動の実施)
- ④現地・現物・現認による職場巡回発表方式

3-12) QCサークル発表会・研修会

区分	内 容	対 象	ね ら い	頻度(回)
QCサークル研修会	リーダー研修会	リーダー (班長・一般)	実施状況の紹介	
	推進者研修会	推進者 (職長)	実施状況の紹介	
	指導員研修会	監督者 (工長・係長)	・各工場内でサークルを指導できるキーマンを育成する	1／年 (3月)
	管理者研修会	管理者 (課長)	実施状況の紹介	
全社発表会	活動事例発表会	リーダー メンバー	実施状況の紹介	
	運営事例発表会	リーダー メンバー	・サークル運営の工夫、レベル向上の方策を学ぶ	1／年 (8月)
	管理者発表会	管理者 監督者	実施状況の紹介	

アイシンググローバルQCサークル大会

3-13) Q Cサークルのレベル把握

QCサークル活動を
トヨタグループで設定した方法でレビュー

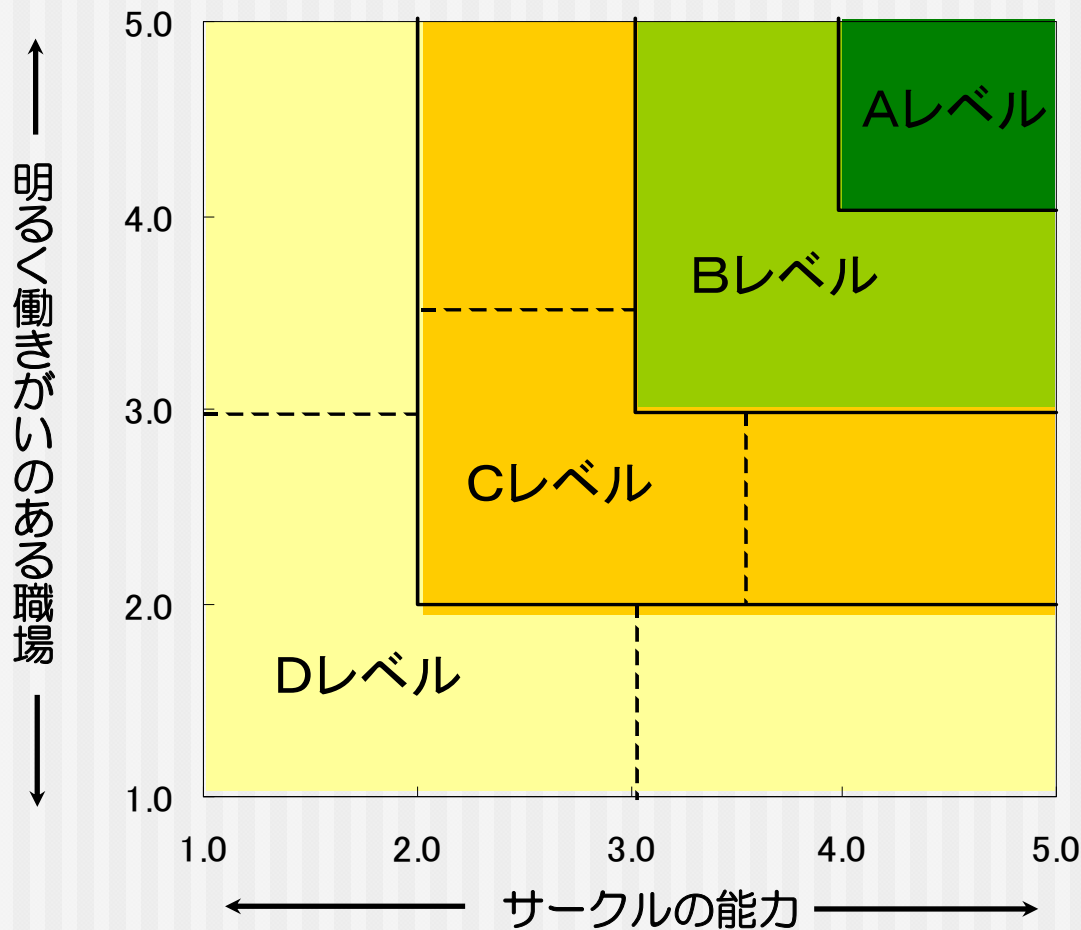
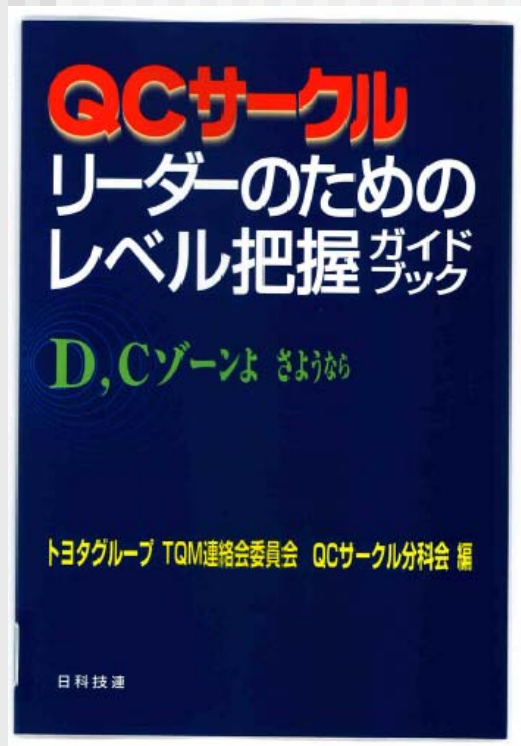

【創意工夫提案用紙】(表面)

・氏名 ・職場
 ・所属サークル名

【提案結果通知書】(裏面)

・提案の効果算出

対策(改善)前

対策(改善)後

・賞金額

・審査結果
 (評価結果)

創意工夫事例①～⑧

職場の創意工夫展

3-15) 審査と処理の流れ

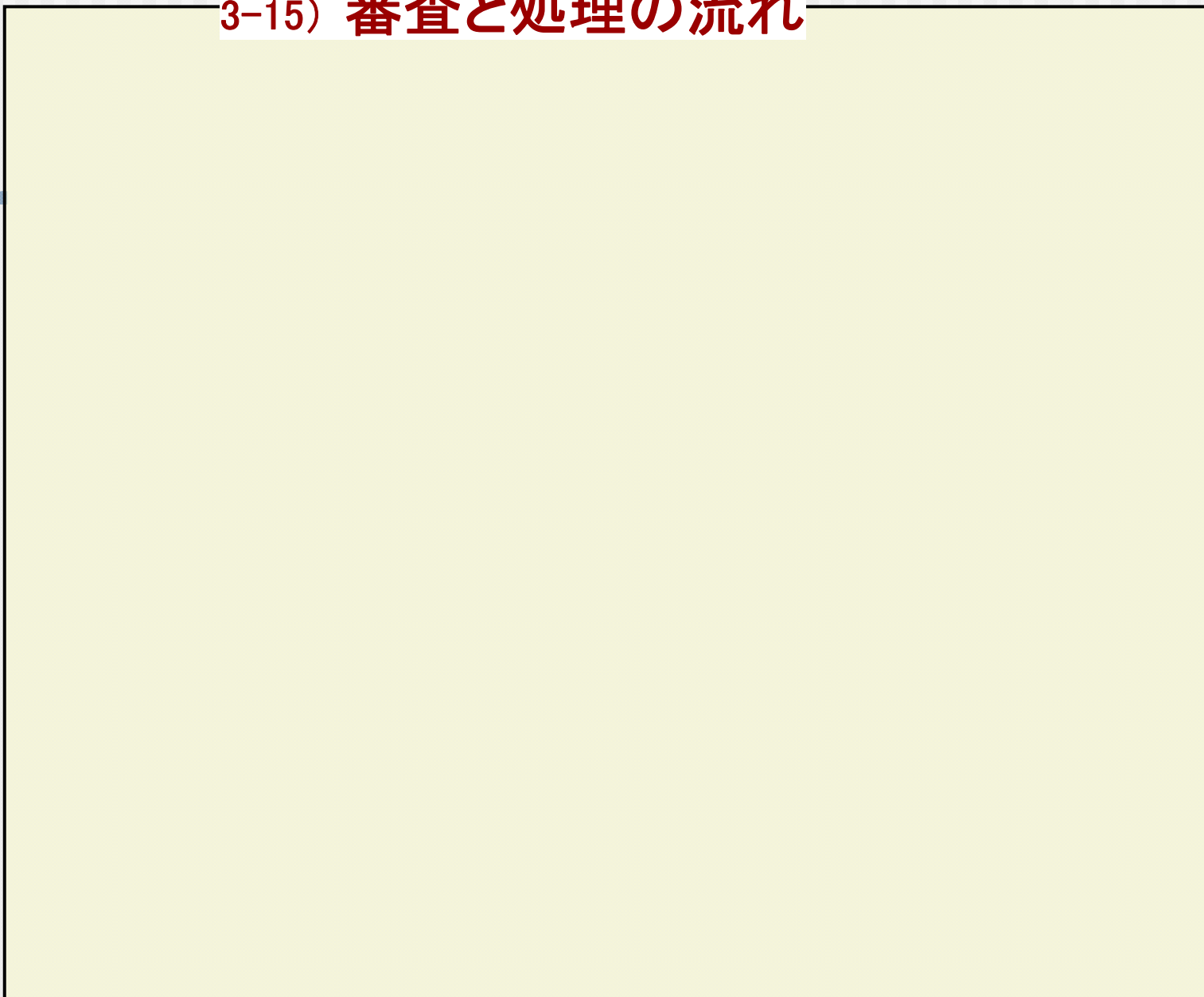

創意工夫委員長賞受賞事例のお知らせ

3-16) QCサークル活動の成果

3-18) TQMで得られるもの

- ①経営における重点課題の解決が促進される
- ②方針管理、日常管理が徹底する
- ③継続的な改善力の飛躍的な向上
と人材育成ができる

3-19) こんな人が育つといいな!

(企業が求める人)

- 経営理念、ビジョン、方針を基軸に行動する人
- やる気・やる技をもった人
- 思いやりの心を持ち、喜び、感動する人
- よく研鑽し、よく実践し、創造力のある人
- 自ら考え、判断し、行動し、反省する人
- リーダーシップが発揮できる人
- 仕事のプロセスに従い、業務を確実に遂行する人

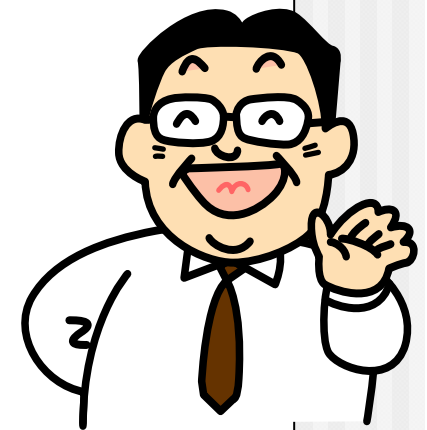

QCサークルのねらい

ご静聴ありがとうございました

AISIN

アイシン精機(株)
TQM・PM推進室
村山 輝道