

稲沢市の取り組み

●雨水調整池

稲沢市北市場本町三丁目地内では、稲沢北市場土地区画整理事業により調整池が設置されています。この施設では、雨水を1,475 m^3 （お風呂約5,000杯分）貯めることができます。

また、稲沢市下津町地内では、尾張西部都市拠点地区土地区画整理事業及び下津陸田土地区画整理事業に併せ調整池が設置されています。下津地区2箇所の調整池全体で、8,490 m^3 （お風呂約28,300杯分）貯めることができ、尾張西部都市拠点地区土地区画整理事業で設置した調整池の上は、駐輪場として有効利用しています。

これらの施設は、大雨が降ったときに河川の負担を減らすため一時的に雨水を貯めておくものです。大雨時には洪水を防ぐために活躍しています。

●北市場本町三丁目地内の調整池

【全景】



【工事の様子】



【施設の概要】

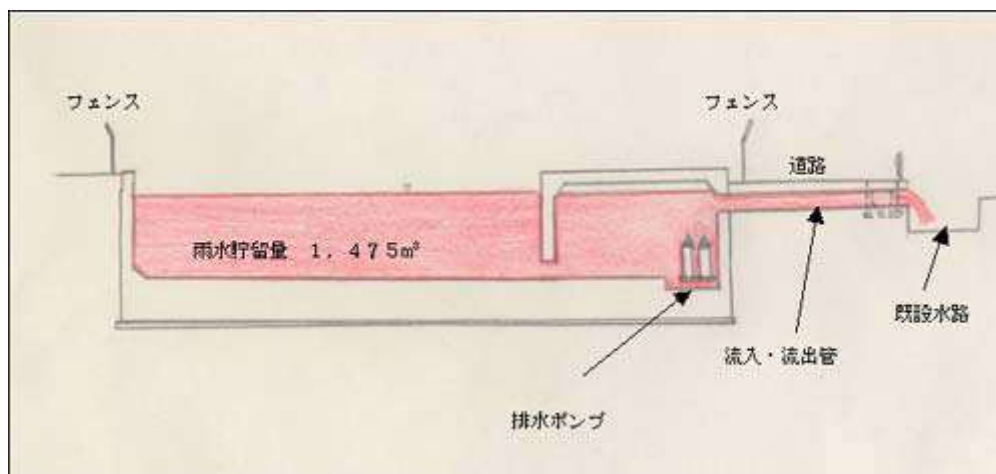

●下津町地内の調整池

【全景】



【工事中の様子】



【施設の概要】

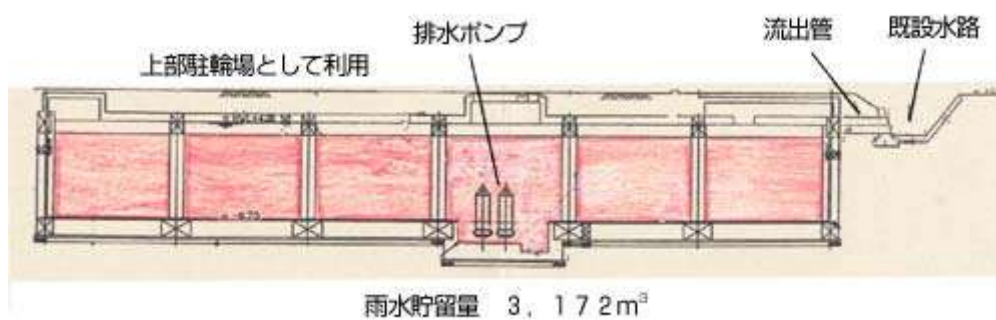

●洪水ハザードマップ

稲沢市では、日光川流域と新川流域の河川や庄内川、及び木曾川の支川が大雨によって増水し、堤防からあふれたり堤防が壊れて氾濫した場合に想定される浸水の状況や洪水時の避難所など市民の皆さんの避難に役立つ情報をわかりやすくまとめた洪水ハザードマップを公表しています。

洪水ハザードマップは、各流域の想定最大規模降雨（1000年に1回程度発生する確率の大雨）に対するシミュレーションの結果をすべて重ね合わせて作成しています。

このマップを活用し、日頃から家庭や地域で水害やその際の避難の方法について話し合ひましょう。

洪水ハザードマップの詳細は、稲沢市ホームページ

（http://www.city.inazawa.aichi.jp/kurashi_tetsuzuki/bousai/ooame/hazardmap/）を
ご覧ください。

●問い合わせ

稲沢市建設部治水課

電話：0587-32-1389

HPアドレス：<http://www.city.inazawa.aichi.jp/>